



Manual de instalação

iC4



iC4

Câmera de vídeo Wi-Fi HD

Parabéns, você acaba de adquirir um produto com a qualidade e segurança Intelbras.

A câmera de vídeo Wi-Fi HD iC4 foi desenvolvida para que você tenha o poder de cuidar da própria segurança. Todo o controle necessário estará em suas mãos de qualquer lugar através do seu smartphone, desde a instalação e gravação até o recebimento de notificações por movimento. As câmeras de vídeo Wi-Fi HD iC4 também têm imagem em alta definição HD, campo de visão de 90°, rotação horizontal de 355°, rotação vertical de 120° e visão noturna de até 10 metros, tudo para deixar o monitoramento ainda mais claro e amplo. Siga os passos deste manual e inicie o monitoramento agora mesmo.



youtube.com/intelbrasbr



intelbras.com.br/mibo

Cuidados e segurança

- » **Segurança no transporte:** os devidos cuidados devem ser adotados para evitar danos causados por peso, vibrações violentas ou respingos de água durante o transporte, armazenamento e instalação.
- » **Guarde a embalagem e o guia de instalação para uso futuro:** guarde cuidadosamente a embalagem da câmera de vídeo Wi-Fi HD iC4, para o caso de haver necessidade de envio ao seu revendedor local ou ao fabricante para garantia, embalagens diferentes da original podem causar danos ao dispositivo durante o transporte.
- » **Segurança elétrica:** toda instalação e operação devem estar conforme as normas de segurança elétrica local. Nós não assumimos nenhuma obrigação ou responsabilidade por incêndios ou choques elétricos causados por manuseio e instalações inapropriadas.
- » **Manuseio:** não desmonte a câmera e não toque em suas partes internas, pois causa a perda de garantia. Não deixe a câmera cair, pois pode causar danos ao produto e não a exponha a choques e vibrações.
- » **Limpeza:** desligue a alimentação da câmera antes de limpá-la. Não utilize produtos de limpeza líquidos ou em aerossol. Use somente um pano umedecido com água para limpeza. A limpeza deverá ocorrer apenas na parte externa.
- » **Fontes de energia:** indicamos que esse produto seja utilizado com a fonte de alimentação que o acompanha.
- » **Instalação:** não instale a câmera sobre lugares instáveis, pois a queda pode gerar danos ao produto. A câmera deve ser instalada em local protegido contra exposição a substâncias inflamáveis, explosivas ou corrosivas. Não aponte a câmera para o sol, isso pode danificar o sensor de imagem e causar distorções nas imagens filmadas. Não instale a câmera em locais onde a temperatura interna do equipamento exceda os níveis acima e abaixo do permitido nas especificações técnicas. Evite expor a câmera a campos magnéticos e sinais elétricos. A câmera foi desenvolvida para ambientes internos livres de fenômenos naturais (chuva, granizo, etc.).
- » **Infravermelho:** a exposição prolongada à luz infravermelha da câmera a uma distância inferior a 50 cm pode causar desconforto e irritabilidade aos olhos.
- » **Cuidados com os acessórios:** sempre utilize os acessórios recomendados pelo fabricante. Antes da instalação, abra a embalagem e verifique se todos os componentes estão inclusos. Contate o revendedor local imediatamente caso não localize algum componente na embalagem.
- » **Conexões:** não faça conexões não recomendadas pelo fabricante, pois há risco de incêndios, choque elétrico ou ferimentos.
- » **Sobrecarga:** não sobrecarregue as tomadas elétricas e extensões. Isso pode causar incêndio ou choque elétrico.
- » **Assistência técnica:** não tente consertar este produto, abrindo ou removendo a tampa; além de perder a garantia, pode ser perigoso. Deixe que toda assistência seja feita por nossa rede autorizada.
- » **Atenda às advertências:** siga todas as instruções indicadas neste guia.



Este produto possui uma bateria interna para armazenamento dos dados de data e hora. Após sua vida útil, as baterias devem ser entregues a uma assistência técnica autorizada da Intelbras ou a outro ponto de coleta para que seu descarte seja feito de forma adequada.

Índice

1. Especificações técnicas	5
2. O produto	6
2.1. Conheça a iC4	6
2.2. Conteúdo da embalagem	7
3. Instalação	7
4. Dúvidas frequentes	29
Termo de garantia	30

1. Especificações técnicas

Câmara	
Modelo	iC4
Sensor	1/4" HD
Obturador	Automático
Lente	4 mm
Ângulo de visão	90°
Movimento horizontal	0° a 355°
Movimento vertical	-15° a 105°
Alcance IR	10 metros
Dia & Noite	Automático com filtro de IR
Sensibilidade	0 Lux (IR ligado)
Imagem	
Resolução	HD 720p (1280 × 720)
Taxa de quadros	Adaptável (máx. 25 FPS)
BLC	Automático
3D DNR	Automático
WDR	Digital automático
Compressão	
Compressão de vídeo	H.264
Taxa de bits para vídeo	Adaptável (de 128 kbps a 1 Mbps)
Compressão de áudio	AAC
Taxa de bitx de áudio	Adaptável
Rede	
Rede Cabeada	Ethernet RJ45 10/100M
Padrões Wi-Fi	IEEE802.11b, 802.11g, 802.11n
Frequência Wi-Fi	2.4 GHz ~ 2.4835 GHz
Largura de banda	20 MHz
Segurança	64/128-bit WEP, WPA/WPA2, WPA-PSK/ WPA2-PSK
Taxa de transmissão	b: 11Mbps, g :54Mbps, n :135Mbps
Antena	2 dBi
Método de configuração	Smart Config + Áudio / Modo AP (método alternativo)
Geral	
Armazenamento	Micro SD Card (máx. 128 GB)
Detecção de movimento	Ajustável
Funções	Anti-flicker, Dual stream, Keep Alive, Espelhamento, Criptografia, Marca d'água
Temperatura de operação	10°C a 45°C , umidade menor que 95% (sem condensação)
Fonte de alimentação	5 Vdc (±10%)
Consumo de energia	< 7W
Dimensões (L × A × P)	87,7 × 87,7 × 112,7 mm
Peso	256 gramas



Atenção: este equipamento não tem direito à proteção contra interferência prejudicial e não pode causar interferência em sistemas devidamente autorizados.

2. O produto

2.1. Conheça a iC4

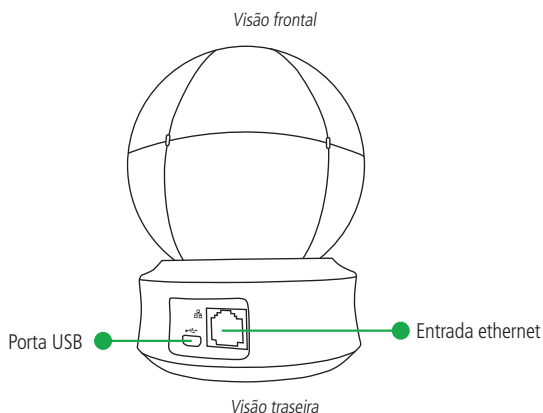
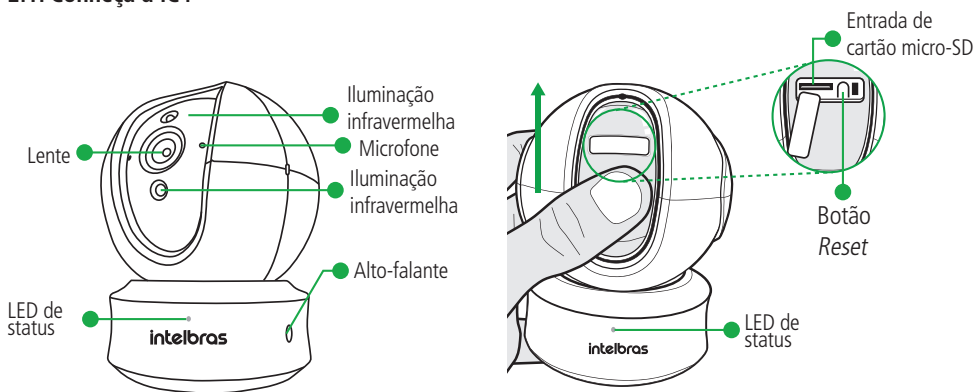

Nome	Descrição
Iluminação infravermelha	Fonte de luz automática para ambientes escuros.
Porta USB	Entrada de alimentação.
Entrada ethernet	Entrada para conexão à internet via cabo de rede.
Entrada de cartão micro-SD	Suporta cartões de no mín. 8 GB e no máx. 128 GB. Recomendamos cartões classe 10.
Botão Reset	Pressione e mantenha-o pressionado durante 10 segundos para reiniciar a câmera, e assim todos os parâmetros voltam ao padrão de fábrica. Reiniciar a câmera não faz com que ela seja excluída da sua conta Mibo. Ela só irá ser reiniciada quando emitir o áudio Reset realizado com sucesso e quando o seu LED estiver piscando azul e vermelho.

Status LED	Descrição
Vermelho fixo	Câmera inicializando.
Azul piscando lento	Câmera funcionando normalmente.
Azul piscando rápido	A câmera está em modo AP.
Azul e vermelho piscando alternadamente	Câmera está pronta para conexão Wi-Fi.
Azul fixo	O vídeo da câmera está sendo assistido.
Vermelho piscando lento	Falha ao adicionar ou falha na rede.
Vermelho piscando rápido	Mau funcionamento do dispositivo, falha na inicialização ou mau funcionamento no cartão micro-SD.

2.2. Conteúdo da embalagem



1 câmera de segurança Wi-Fi HD iC4

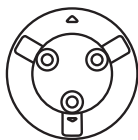

1 base de fixação para a câmera iC4

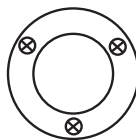

1 gabarito de instalação

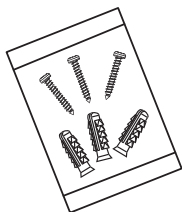

Kit parafuso e buchas

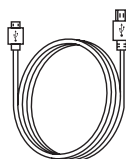

1 cabo USB de alimentação¹



1 fonte de alimentação



1 guia de instalação

¹ Cabo USB de alimentação com 3 metros de comprimento.

3. Instalação

1. **Aplicativo Mibo:** assegure que você tem conexão a Internet. Conecte seu smartphone em sua rede Wi-Fi e baixe e instale o aplicativo Intelbras Mibo, disponível na App Store® e Google Play™.
2. **Conexão da câmera:** conecte o cabo USB à fonte de alimentação e à entrada de alimentação da câmera, conforme a imagem abaixo. Em seguida, conecte a fonte à rede elétrica, conforme especificações da fonte.



3. **Criando sua conta:** abra o aplicativo Mibo e crie sua conta seguindo o passo-a-passo do aplicativo.



Tela inicial

» Você será direcionado para a tela *Criando conta*. Informe seu e-mail e crie uma senha para prosseguir.

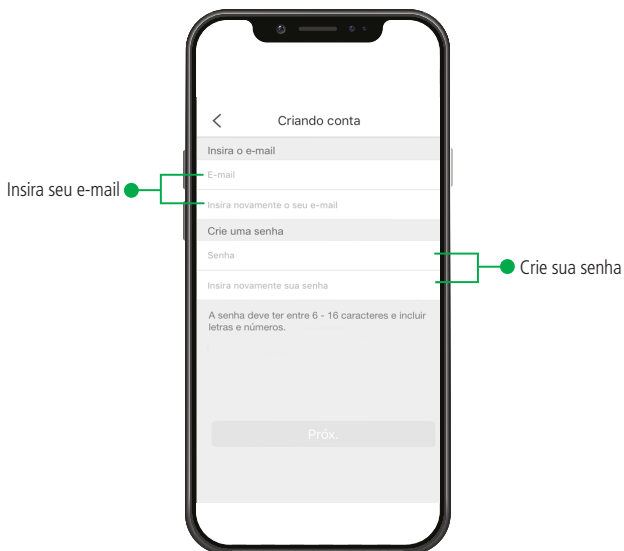

Criando conta

- » Assegure que os dados foram preenchidos corretamente. Clique em *Próx.*, e siga os procedimentos descritos na tela a seguir:

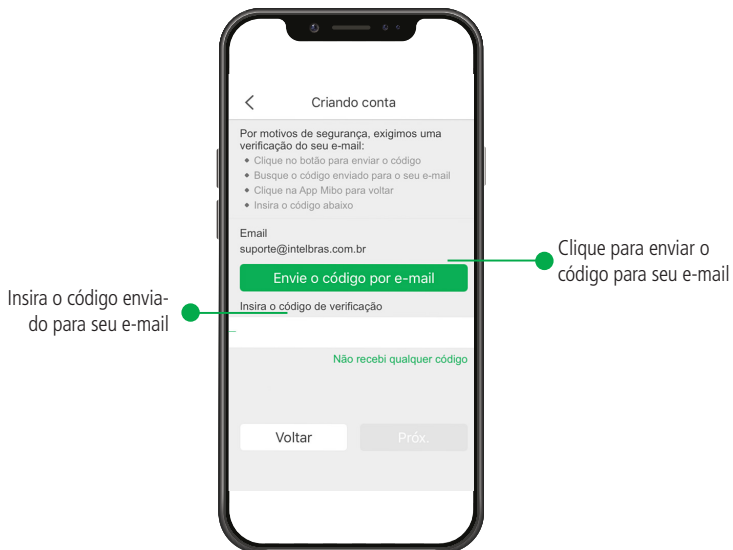

Confirmação do e-mail

Obs.: caso você não receba o e-mail com o código de verificação, acesse sua caixa de spam ou lixo eletrônico.

- » Ao final do processo, o aplicativo mostrará a tela abaixo. Isto significa que a conta foi criada com sucesso.

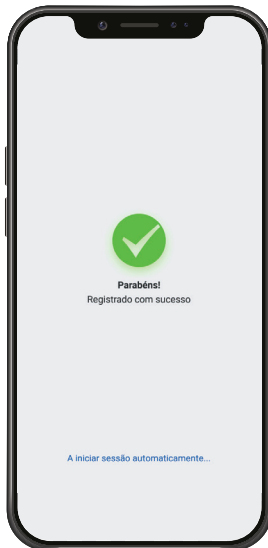

4. **Adicionando sua câmera via Wi-Fi:** ligue a câmera à fonte de alimentação, e espere-a inicializar. A câmera estará inicializada quando começa a piscar vermelho e azul, alternadamente, e depois realiza um giro de 355°.

Importante: note que cada conta Mibo suporta até 30 dispositivos.

» Logo após criar a sua conta, o aplicativo irá redirecioná-lo para uma tela com o nome *Ler QR Code*.

ID: número de identificação do dispositivo, utilizado para fazer adição alternativa da câmera ao app Intelbras Mibo.



QR code: imagem que deve ser lida utilizando o app Intelbras Mibo para que a câmera seja adicionada a sua conta.

Chave de acesso: utilizada para fazer a adição da câmera ao app Intelbras Mibo; é a senha de criptografia de imagem da câmera, utilizada também para acessar suas imagens de outro smartphone ou gravador.

Etiqueta da base da câmera

Obs.: caso você já tenha uma conta no aplicativo Mibo, ao entrar na conta, clique no ícone com um símbolo de **+** no centro ou no canto superior direito da tela, e siga os procedimentos a seguir.

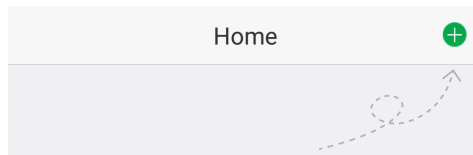

Configuração

» Após esse processo, siga o passo-a-passo do aplicativo.



» Para adicionar sua câmera a uma rede Wi-Fi, certifique-se que o seu smartphone está conectado à uma rede com acesso a internet. Após isso, insira as informações da rede no aplicativo.

Atenção: certifique-se de utilizar uma rede 2,4 GHz para adicionar seu dispositivo. **As câmeras Mibo não são compatíveis com redes 5 GHz.**

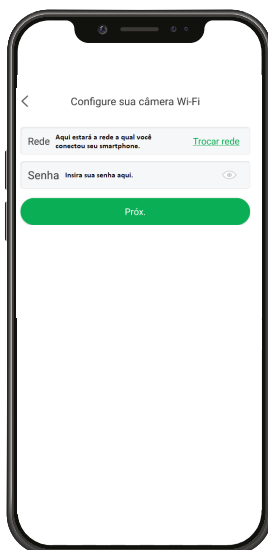

- » A forma padrão de adição das câmeras Mibo é via áudio. Aumente o volume de seu smartphone até o máximo, e clique em *Enviar áudio*.

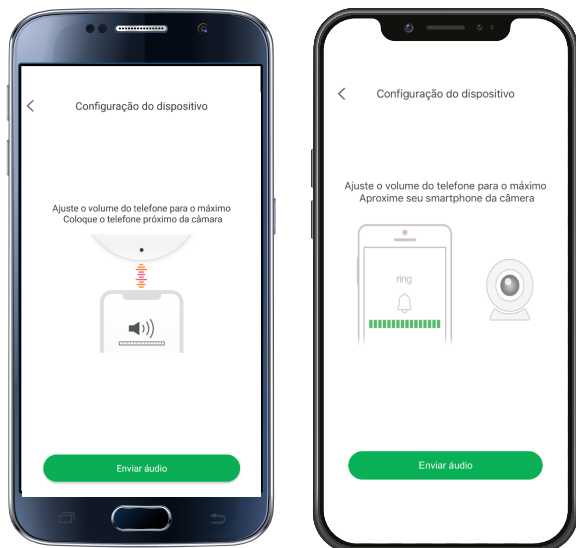

Atenção: assegure que a rede a qual você quer conectar a sua câmera tenha o protocolo DHCP habilitado e que não tenha nenhum firewall que bloqueie o protocolo P2P.

- » Caso o método padrão falhe, você pode adicionar sua câmera via modo AP:
 - » **[Para celulares iOS] Adição via modo AP:** na tela de Falha na configuração da Wi-Fi, clique em *Configure a Wi-Fi usando modo AP*.



- » Segure o botão *Reset* da câmera durante 2 segundos e depois solte. Espere-a emitir um sinal sonoro, um bip. Quando o LED estiver piscando azul, a iC4 estará em modo AP. Assim que a câmera entrar no modo AP, clique em *O LED está piscando azul*.

Atenção: para prosseguir com esse método de adição, é obrigatório que a câmera esteja em modo AP.

» Na tela abaixo, insira a rede a qual você deseja conectar a sua câmera. Assegure que a senha da rede está correta.



» Na tela abaixo, copie a senha no botão *Pressione para copiar a senha*, e clique em *Acesse às configurações*. Lá, conecte-se à rede indicada pelo aplicativo.



» Busque pela rede Wi-Fi da câmera conforme a imagem abaixo:

Digite a senha de "ITB_XXXXXXXX"

Cancelar Digite a Senha Conectar

Senha *insira aqui a senha indicada pelo aplicativo*

Para acessar esta rede Wi-Fi, você também pode aproximar o iPhone de um iPhone, iPad ou Mac conectado a ela e que tenha você como um contato.

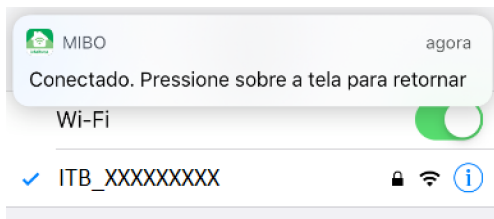

» Clique para conectar, e insira a senha indicada na tela anterior. Após conectar-se na rede, volte ao aplicativo.

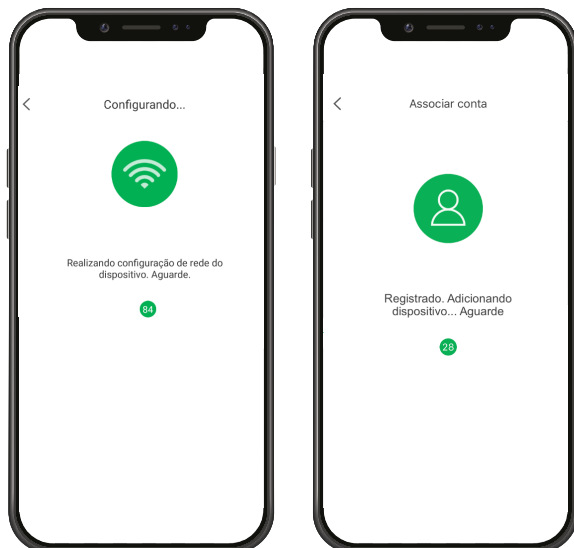

- » **[Para celulares Android] Adição via modo AP:** na tela de Falha na configuração da Wi-Fi, clique em Configure a Wi-Fi usando modo AP.

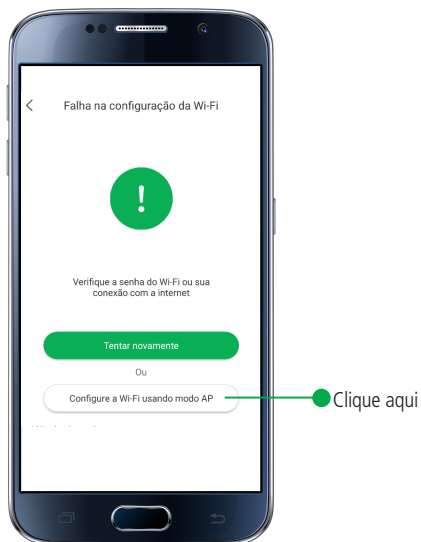

- » Segure o botão *Reset* da câmera durante 2 segundos e depois solte. Espere-a emitir um sinal sonoro, um bip. Quando o LED estiver piscando azul, a iC4 estará em modo AP. Assim que a câmera entrar no modo AP, clique em *O LED* está piscando azul.

Atenção: para prosseguir com esse método de adição, é obrigatório que a câmera esteja em modo AP.

- » Na tela abaixo, insira a rede a qual você deseja conectar a sua câmera. **Assegure que a senha da rede está correta.**

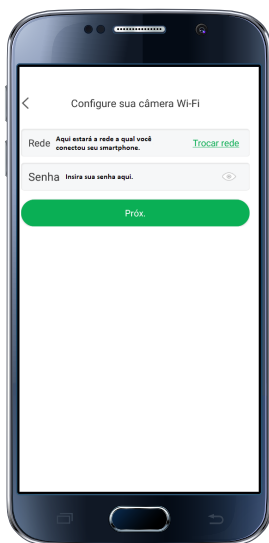

» Logo após conectar a câmera a rede, insira a chave de acesso da câmera:

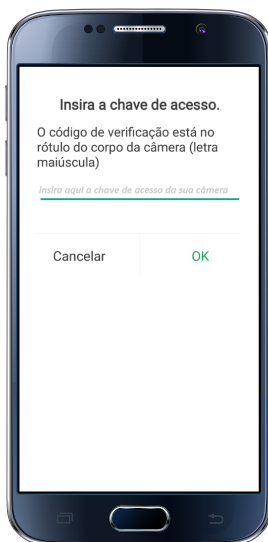

» Pronto. Basta aguardar que o aplicativo finalize o procedimento.

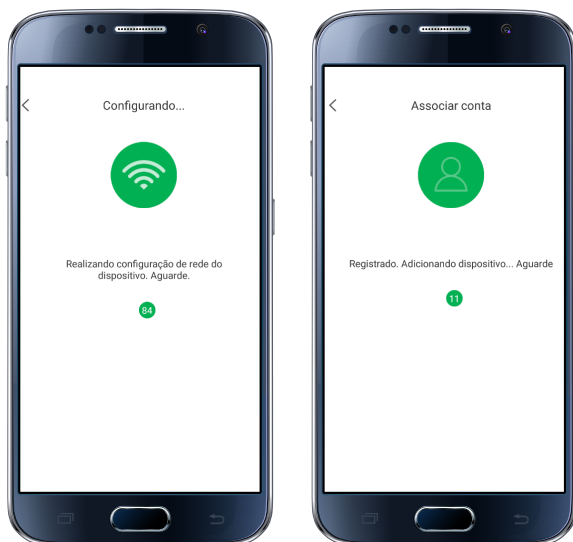

Atenção: caso a sua rede esteja instável, o aplicativo irá solicitar que você se conecte à rede da câmera:



» Nesse caso, siga o mesmo passo-a-passo descrito na adição via modo AP para celulares iOS. Busque pela rede Wi-Fi a qual você necessita conectar conforme a imagem abaixo:



» Após a adição, na tela de Configuração do dispositivo, pré-configure a sua câmera.

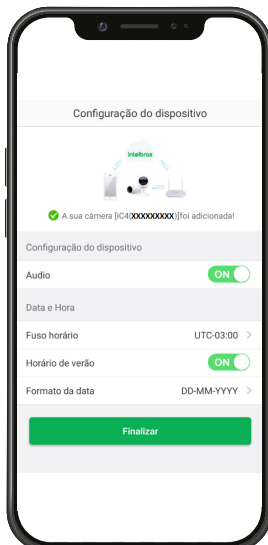

Obs.: para que a performance do produto não seja prejudicada, recomendamos que hajam no máximo 4 visualizações simultâneas a câmera via aplicativo.

5. **Adicionando sua câmera via cabo LAN:** ligue a câmera à fonte de alimentação, e espere-a inicializar. A câmera estará inicializada quando começa a piscar vermelho e azul, alternadamente, e depois realiza um giro de 355°.

Importante: note que cada conta Mibo suporta até 30 dispositivos.

- » Após a câmera inicializar, conecte o cabo LAN na entrada de rede, e espere o LED da câmera piscar lentamente azul.
- » Realize a leitura do QR Code da câmera, e clique em *Adicionar*.
- » Após a adição, na tela Configuração do dispositivo, pré-configure a sua câmera.

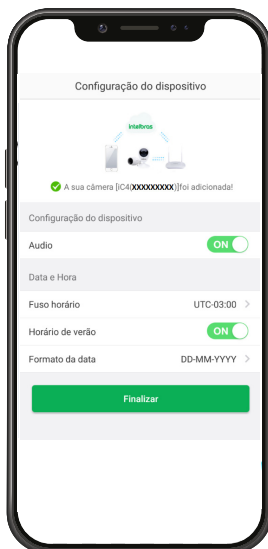

Atenção: assegure que a rede a qual você quer conectar a sua câmera tenha o protocolo DHCP habilitado e que não tenha nenhum firewall que bloqueie o protocolo P2P.

6. **Conheça as funções da iC4:** a sua câmera iC4 pode movimentar-se conforme sua preferência. Veja quais são as configurações possíveis para seu funcionamento. Na tela inicial da câmera, clique no ícone abaixo:

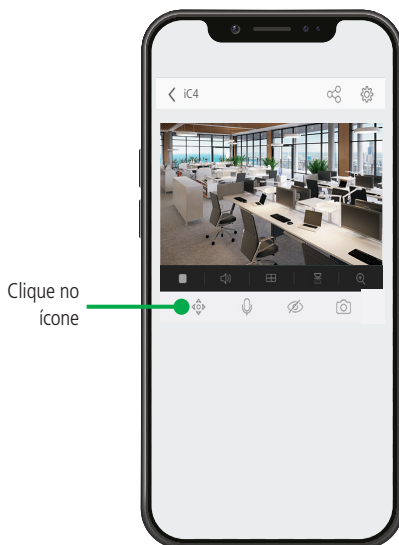

- » Função *Joystick*: arraste o joystick para que sua iC4 se posicione da forma que você desejar.

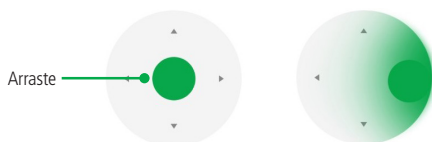

Obs.: movimentar o joystick não faz com que a câmera grave no cartão micro-SD. A câmera só irá gravar se houver movimento no cenário.

- » Função *Navegação 360°*: ative essa função para que a iC4 realize uma foto panorâmica do ambiente. Clicando na foto, a câmera se movimenta para onde você quer visualizar no seu local.

Obs.: a foto panorâmica será feita com a lente da câmera na posição central.

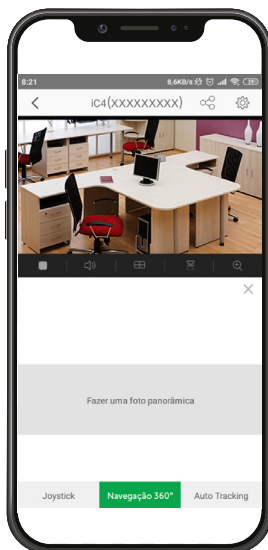

- » Função *Auto-tracking*: automaticamente, a iC4 seguirá objetos em movimento na horizontal. Clique no botão cinza para que a função se ative.

Obs.: é necessário que o objeto apareça por pelo menos 5 segundos na visualização para que seja seguido nesta função.

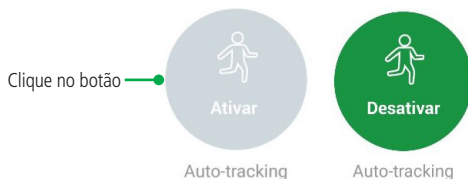

Se após 30 segundos a câmera não detectar nada, ela se movimenta até o limite do campo de visão, para depois retornar à posição padrão. A posição padrão é a qual a câmera estava apontada quando a função foi habilitada.

- 7. **Instalação do micro-SD:** a iC4 suporta cartões micro-SD com capacidade mínima de 8 e máxima de 128 GB. A gravação das imagens no micro-SD é feita única e exclusivamente por detecção de movimento na resolução 720p. Os parâmetros de modo de gravação e resolução do vídeo possuem configuração fixa.

A etapa de inicialização do cartão requer que ele seja formatado. Isto quer dizer que todos os arquivos dentro dele serão excluídos. Considere essa informação caso você opte por utilizar um que já tenha conteúdo.

Para incluir um cartão micro-SD em sua câmera siga o seguinte procedimento:

- » Na parte frontal da iC4, deslize a lente da câmera para cima para você ter acesso ao compartimento do cartão de memória. Abra o compartimento e insira seu cartão micro-SD. Assegure que ao encaixar o cartão você escutou um clique.

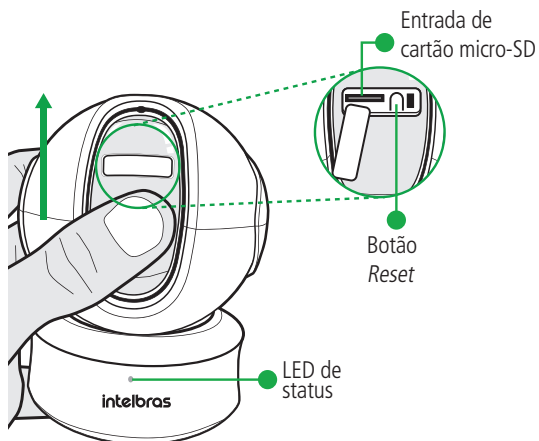

Atenção: ao inserir e retirar o cartão, seu dispositivo deve estar desligado.

» Após inserir o cartão micro-SD, aguarde alguns minutos para que ele seja reconhecido pelo dispositivo. Na tela Home do seu aplicativo, espere o cartão ser reconhecido, e clique no ícone ao lado direito do nome do dispositivo.

Obs.: o ponto vermelho ao lado do Armazenamento é uma notificação de que o cartão precisa ser inicializado.

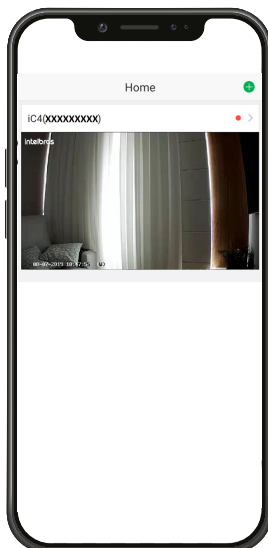

» Depois de clicar no ícone, você acessará as configurações do dispositivo. Clique em *Armazenamento*.



- » Agora, realize o procedimento para inicializar o cartão. **Será necessário formatá-lo.**

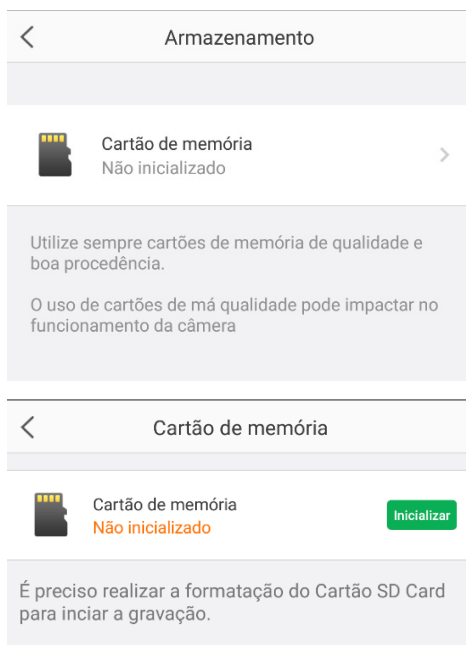

- » Clique em *Inicializar*, e aguarde o carregamento chegar a 100%.

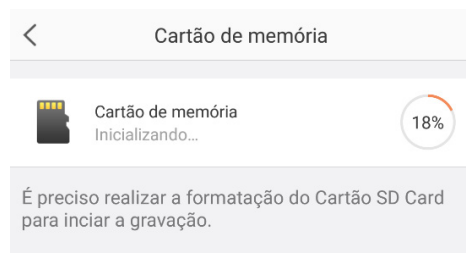

- » Após isso, seu cartão estará pronto para gravar. Assegure que na tela de Armazenamento seu cartão apareça como *Normal*. Caso contrário, procure tentar novamente com outro cartão micro-SD.

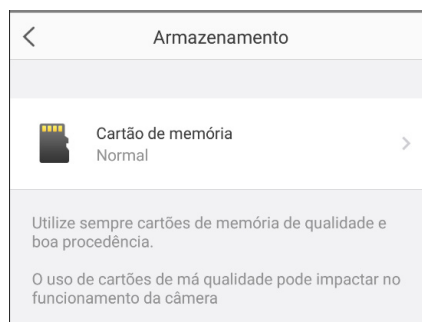
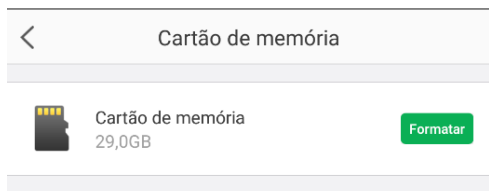

Para retirar o cartão micro-SD, basta pressioná-lo até ouvir um clique.

Atenção: ao inserir e retirar o cartão, seu dispositivo deve estar desligado.

O tempo de armazenamento está diretamente ligado ao cenário de instalação. Uma vez que a gravação é realizada por detecção e movimento, quanto mais movimento houver, menor será o tempo de armazenamento do cartão micro-SD. Para a tabela de estimativa mostrada abaixo, consideramos que ocorreram movimentos e foram gravadas imagens 6 horas por dia.

Capacidade do cartão	Horas de gravação por dia	Tempo de armazenamento
8 GB	6 h	4 dias
16 GB	6 h	8 dias
32 GB	6 h	16 dias
64 GB	6 h	32 dias
128 GB	6 h	64 dias

8. **Visualizando suas gravações na linha do tempo:** para visualizar as imagens gravadas no cartão micro-SD, navegue pela linha do tempo exibida abaixo do vídeo, conforme a imagem abaixo. São permitidos os movimentos de arrasto para que se movimente a linha do tempo entre horas/minutos/segundos e também o movimento de pinça para aumentar ou diminuir o zoom da linha do tempo.

Importante: por padrão, a iC4 vem com ativada a criptografia dos arquivos gravados. Para visualizar as gravações feitas pela câmera no computador, a criptografia deve estar desabilitada.

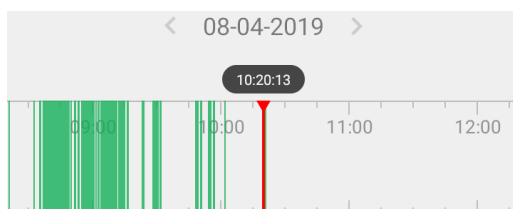

- » Você também pode clicar na data para ver os dias gravados no calendário. Basta clicar nos dias indicados pelos pontos verdes abaixo dos números.

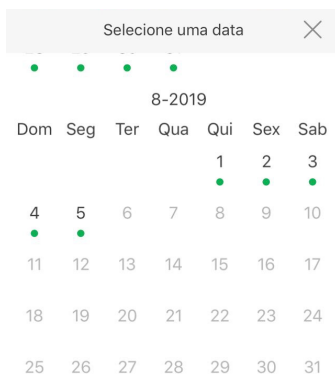

9. **Fazendo backup das suas gravações pelo aplicativo:** é possível realizar o backup das suas gravações pelo próprio aplicativo Mibo. Siga as instruções abaixo:

- » Na linha do tempo de gravações, passe por ela até encontrar o vídeo que você deseja salvar. Arraste a linha do tempo para baixo para visualizar algumas funções da sua câmera. Clique em Gravar. Grave o período desejado, e quando desejar parar, clique na função de novo.

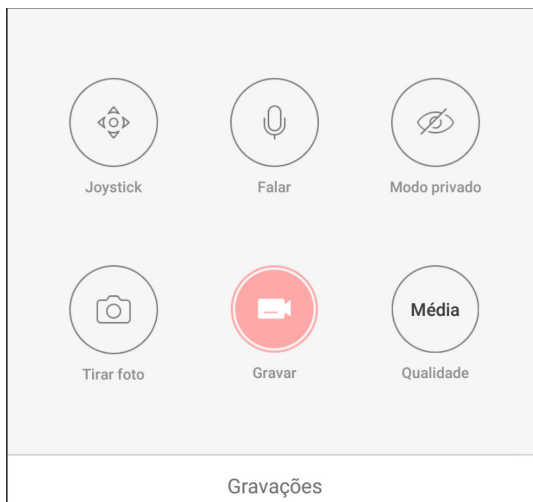

- » Após gravar o vídeo durante o período desejado, vá à tela Mais em seu aplicativo Mibo. Lá, selecione a opção *Álbum*. Dentre as suas gravações, selecione aquela que você deseja. Você poderá salvá-la na galeria do seu celular, reproduzi-lo novamente ou excluí-lo.

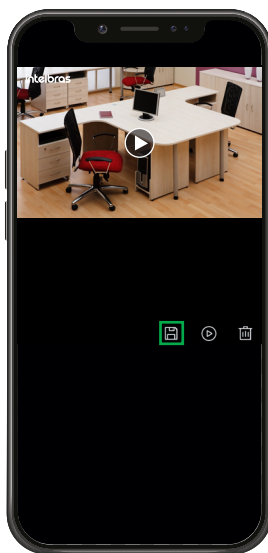

10. **Notificações da câmera:** a iC4 pode enviar notificações conforme a sua preferência. Veja quais são as configurações de notificação. Na tela inicial da câmera, clique no ícone abaixo:



» Função *Notificar sempre*: você receberá notificações no seu celular sempre que a sua câmera detectar algum movimento.



» Função *Notificar por agendamento*: o dispositivo somente enviará as notificações em um período agendado.

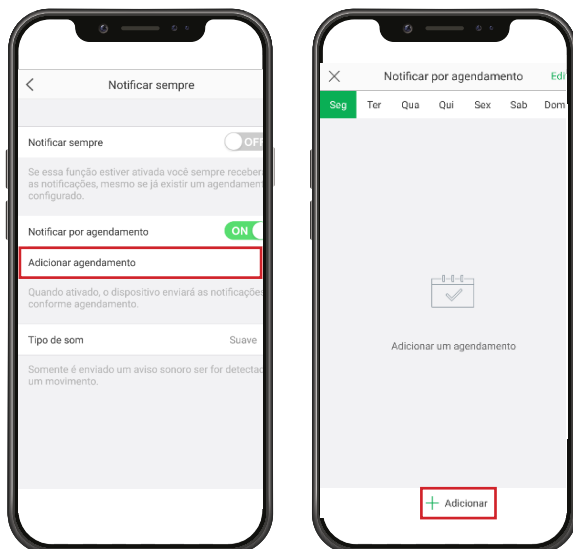

» *Notificar sempre: ligado* > Função *Área de detecção de movimento*: selecione uma área dentro do campo de visão da câmera para que ela envie notificações somente se houver movimento nessa área.



» *Notificar sempre: ligado* > função *Sensibilidade de detecção*: ajuste a sensibilidade da detecção de movimento da câmera.

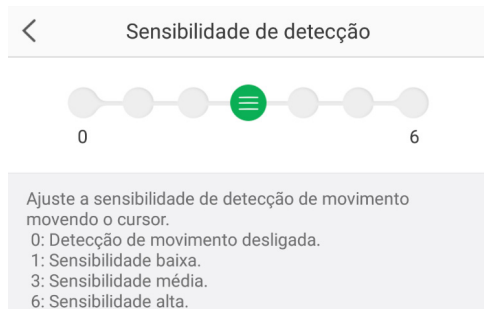

11. Fixação da câmera:

- » Posicione o gabarito de instalação na superfície escolhida para fixar a câmera.
- » Para fixação em paredes de cimento ou no teto: fure as entradas para o parafuso conforme o gabarito e insira as buchas.
- » Utilize 3 parafusos para fixar a base da câmera de acordo com o gabarito.
- » Instale a câmera na base e gire-a 15° para prendê-la.

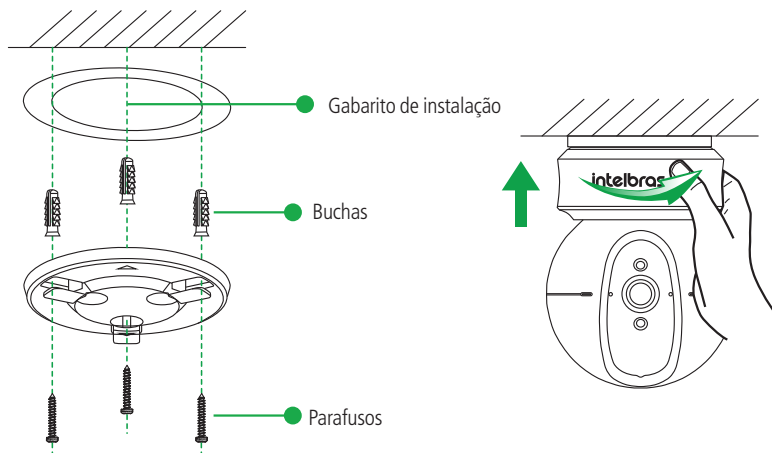

12. Compatibilidade com DVRs e NVRs:

As câmeras Mibo possuem o protocolo ONVIF e só podem ser adicionadas a DVRs e NVRs que dispõem da compatibilidade com este protocolo.

Obs.: a visualização via ONVIF é garantida apenas em DVRs e NVRs Intelbras.

As câmeras Mibo devem ser utilizadas **apenas como complemento** de um sistema de CFTV. Para projetos com DVRs e NVRs, siga as orientações deste tópico:

1. Utilize no máximo 8 câmeras Wi-Fi em um mesmo sistema
Como o meio Wi-Fi é compartilhado, a utilização de mais de 8 câmeras irá diminuir drasticamente a performance do sistema, causando instabilidade e perda de gravações.
2. Utilize uma rede Wi-Fi dedicada para o sistema de CFTV
As câmeras Wi-Fi devem ser conectadas à uma estrutura de rede Wi-Fi exclusiva - assim como já é recomendado para as câmeras IPs cabeadas.
3. Garanta que o sinal transmitido pela câmera chegue ao roteador com no mínimo -60 dbm
Deve ser verificado no roteador a potência do sinal da câmera que ele está recebendo. Se esta for inferior que -60 dbm, além de haver perda de gravações, esta câmera irá impactar na performance das demais câmeras por utilizar o mesmo meio Wi-Fi. Certifique-se que o seu roteador permite a visualização desse parâmetro.
4. Adicione as câmeras no gravador com o protocolo UDP
Um sistema de CFTV que não utiliza um meio de transmissão cabeado está suscetível a perdas de pacotes. Recomenda-se a utilização do protocolo UDP para que ocorram menos retransmissões de pacotes, o que poderia causar um congestionamento na rede, impactando no funcionamento de todo o sistema. Para visualizar os gravadores que permitem o tráfego de vídeo nesse protocolo, verifique o *Guia de utilização das câmeras Mibo com gravadores*, disponível no nosso site.
5. Utilize um cartão SD nas câmeras para garantir que não haverá perda de gravações
Um sistema de CFTV que não utiliza um meio de transmissão cabeado está susceptível a perdas de pacotes e consequentemente pode perder algumas gravações. Para garantir a integridade das gravações, recomendamos que seja utilizado um cartão SD nas câmeras como backup.
6. Fixar o IP da câmera
Para um perfeito funcionamento da iC4 em gravadores, a câmera há de manter o mesmo endereço IP sempre. Esta configuração não é possível de ser feita diretamente pela câmera, e deverá ser realizada no seu roteador, através de regras de MAC. Para maiores informações sobre como realizar estas configurações de regras de MAC, consulte o manual do seu roteador.

Atendendo às condições listadas acima, prossiga com a instalação seguindo o passo-a-passo abaixo:

- » Para adicionar suas câmeras a um gravador conectando-as no Wi-Fi, antes é necessário que elas sejam adicionadas a uma conta no aplicativo Mibo – **e, para tanto, é necessário ter acesso à internet**. Após adicioná-las a uma conta Mibo, siga o procedimento abaixo. O procedimento de adição das câmeras Mibo a gravadores é o mesmo feito para câmeras IP:
- » Para conectar a câmera ao gravador, você precisará de um login e de uma senha. O login é *admin* e a senha é a chave de acesso, encontrada na etiqueta da base da câmera.

Atenção: para realizar essa configuração, a chave de acesso não pode ser alterada.

- » No caso de conectar as suas câmeras via cabo de rede (ver item 5. *Adicionando sua câmera via cabo LAN*), não é requerido que elas sejam adicionadas ao aplicativo Mibo anteriormente, basta seguir o procedimento explicado acima.
- » O áudio da iC4 em DVRs ou NVRs funcionará de acordo com a tabela de compatibilidade disponível no site da Intelbras (na página da câmera no nosso site, vá em *Arquivos para download > Guia de utilização das câmeras Mibo com gravadores*).
- » Desabilite a função de sincronismo do horário do DVR/NVR quando estiver utilizando o protocolo ONVIF.

4. Dúvidas frequentes

Dúvida	Solução
O infravermelho da minha câmera não desliga mesmo com as luzes acesas.	Após ligar e desligar o infravermelho três vezes em um breve período de tempo, ele se mantém ligado por uma hora.
Ao ligar e desligar a visão noturna minha câmera faz um estalo.	Esse estalo é característico do filtro do infravermelho, que é acionado sempre que a visão noturna da câmera é habilitada ou desabilitada.
Coloquei meu cartão SD e ele continua não aparecendo nas configurações.	Lembramos que você deve fazer a devida instalação do cartão micro-SD, seguindo os passos do item 7. <i>Instalando o cartão SD</i> . Após concluir estes passos, caso seu cartão não apareça nas configurações, aguarde até 5 minutos. Se este tempo se estender, faça novamente os passos indicados, ou verifique seu cartão.
Minha câmera Mibo está com a imagem oscilando.	Fique atento ao tipo de iluminação do local onde a câmera será instalada. Certifique-se de que as lâmpadas operam na frequência de 60 Hz para evitar problemas de oscilação na imagem.
Como eu configuro minha câmera para funcionar em gravadores?	Para sua câmera da linha MIBO funcionar com gravadores, você deve primeiramente adicionar a câmera desejada no seu aplicativo, em seguida faça a busca normal de câmeras IP. O gravador irá solicitar um login e senha, estes são: <i>admin</i> e a sua chave de acesso (encontrada na etiqueta da sua câmera), respectivamente.
As vezes ao visualizar minha câmera Mibo o aplicativo exibe uma mensagem perguntando se quero continuar assistindo. Se não clico, a câmera fecha sua visualização.	A conexão com o serviço Mibo Cloud pode apresentar as vezes instabilidades devido à estrutura de rede da provedora de serviços de internet utilizar o método de NAT Simétrico, o qual impossibilita, na maioria dos casos, o estabelecimento da comunicação entre as partes interessadas. Em casos de dúvidas quanto ao tipo de NAT utilizado no seu acesso à internet, contate sua prestadora de serviço.
Minha câmera não está reconhecendo o cartão micro-SD.	Estes problemas estão geralmente relacionados a algum defeito no cartão, ou, este não ser Original (procedência não reconhecida pelo fabricante).
Instalei meu cartão micro-SD, e na hora da inicialização ocorre um erro, e a câmera não finaliza a processo.	Lembramos: para o perfeito funcionamento da função gravação da câmera, os cartões micro-SD devem ser originais, e de procedência garantida pelo seu fabricante. Para garantir a segurança e vida útil do produto, não use cartões micro-SD sem ter garantia de sua procedência.
Fiz a devida instalação e inicialização do meu cartão micro-SD, porém após algum tempo, a câmera volta a exibir a notificação (bolinha vermelha na tela inicial), indicando que o cartão não foi inicializado.	

Termo de garantia

Fica expresso que esta garantia contratual é conferida mediante as seguintes condições:

Nome do cliente:

Assinatura do cliente:

Nº da nota fiscal:

Data da compra:

Modelo:

Nº de série:

Revendedor:

1. Todas as partes, peças e componentes do produto são garantidos contra eventuais vícios de fabricação, que porventura venham a apresentar, pelo prazo de 1 (um) ano – sendo este de 90 (noventa) dias de garantia legal e 9 (nove) meses de garantia contratual –, contado a partir da data da compra do produto pelo Senhor Consumidor, conforme consta na nota fiscal de compra do produto, que é parte integrante deste Termo em todo o território nacional. Esta garantia contratual compreende a troca gratuita de partes, peças e componentes que apresentarem vício de fabricação, incluindo as despesas com a mão de obra utilizada nesse reparo. Caso não seja constatado vício de fabricação, e sim vício(s) proveniente(s) de uso inadequado, o Senhor Consumidor arcará com essas despesas.
2. A instalação do produto deve ser feita de acordo com o Manual do Produto e/ou Guia de Instalação. Caso seu produto necessite a instalação e configuração por um técnico capacitado, procure um profissional idôneo e especializado, sendo que os custos desses serviços não estão inclusos no valor do produto.
3. Constatado o vício, o Senhor Consumidor deverá imediatamente comunicar-se com o Serviço Autorizado mais próximo que conste na relação oferecida pelo fabricante – somente estes estão autorizados a examinar e sanar o defeito durante o prazo de garantia aqui previsto. Se isso não for respeitado, esta garantia perderá sua validade, pois estará caracterizada a violação do produto.
4. Na eventualidade de o Senhor Consumidor solicitar atendimento domiciliar, deverá encaminhar-se ao Serviço Autorizado mais próximo para consulta da taxa de visita técnica. Caso seja constatada a necessidade da retirada do produto, as despesas decorrentes, como as de transporte e segurança de ida e volta do produto, ficam sob a responsabilidade do Senhor Consumidor.
5. A garantia perderá totalmente sua validade na ocorrência de quaisquer das hipóteses a seguir: a) se o vício não for de fabricação, mas sim causado pelo Senhor Consumidor ou por terceiros estranhos ao fabricante; b) se os danos ao produto forem oriundos de acidentes, sinistros, agentes da natureza (raios, inundações, desabamentos, etc.), umidade, tensão na rede elétrica (sobretensão provocada por acidentes ou flutuações excessivas na rede), instalação/uso em desacordo com o manual do usuário ou decorrentes do desgaste natural das partes, peças e componentes; c) se o produto tiver sofrido influência de natureza química, eletromagnética, elétrica ou animal (insetos, etc.); d) se o número de série do produto tiver sido adulterado ou rasurado; e) se o aparelho tiver sido violado.
6. Esta garantia não cobre perda de dados, portanto, recomenda-se, se for o caso do produto, que o Consumidor faça uma cópia de segurança regularmente dos dados que constam no produto.
7. A Intelbras não se responsabiliza pela instalação deste produto, e também por eventuais tentativas de fraudes e/ou sabotagens em seus produtos. Mantenha as atualizações do software e aplicativos utilizados em dia, se for o caso, assim como as proteções de rede necessárias para proteção contra invasões (hackers). O equipamento é garantido contra vícios dentro das suas condições normais de uso, sendo importante que se tenha ciência de que, por ser um equipamento eletrônico, não está livre de fraudes e burlas que possam interferir no seu correto funcionamento.

Sendo estas as condições deste Termo de Garantia complementar, a Intelbras S/A se reserva o direito de alterar as características gerais, técnicas e estéticas de seus produtos sem aviso prévio.

O processo de fabricação deste produto não é coberto pelos requisitos da ISO 14001.

intelbras



fale com a gente

Suporte a clientes: (48) 2106 0006

Fórum: forum.intelbras.com.br

Suporte via chat: intelbras.com.br/suporte-tecnico

Suporte via e-mail: suporte@intelbras.com.br

SAC: 0800 7042767

Onde comprar? Quem instala?: 0800 7245115

Importado no Brasil por: Intelbras S/A – Indústria de Telecomunicação Eletrônica Brasileira
Rodovia SC 281, km 4,5 – Sertão do Maruim – São José/SC – 88122-001
CNPJ 82.901.000/0014-41 – www.intelbras.com.br

02.19
Origem: China